

РУКОВОДСТВО ПО ЭКСПЛУАТАЦИИ И УСТАНОВКЕ

Система тревожной сигнализации транспортных средств (СТТС) **PHARAON M7** соответствует российским и международным стандартам:

ГОСТ Р 41.97-99 (ЕЭК ООН 97). Единообразные предписания для официального утверждения СТТС транспортных средств и механических транспортных средств в отношении их тревожной сигнализации

ГОСТ Р 50009-2000. Совместимость технических средств электромагнитная. Технические средства охранной сигнализации. Требования и методы испытаний

ВВЕДЕНИЕ

Благодарим Вас за приобретение системы тревожной сигнализации транспортных средств (СТТС) **PHARAON M7** (далее система). Система вобрала в себя все новые разработки в области охранных систем для мототранспорта. **PHARAON M7** обладает простотой управления и инсталляции, может быть установлена на любой мотоцикл, квадроцикл, мотороллер, мопед, снегоход и прочие сухопутные малогабаритные мототранспортные средства с бортовым напряжением сети 12 В и оснащенные аккумуляторной батареей. Использование системы **PHARAON M7** позволит Вам быть уверенным в надежной защите Вашего мототранспортного средства.

ОРАНЖЕВЫЙ

-300 мА в режиме охраны. Этот выход замкнут на массу, когда система находится в режиме охраны. Он может быть использован для подключения дополнительных нормально замкнутых реле блокировки. Допустимый ток нагрузки до 300 мА позволяет при необходимости параллельно подключить до 3-х типовых реле.

ЖЕЛТЫЙ/БЕЛЫЙ

-300 мА управление клаксоном. Этот выход позволяет подключить реле управления клаксоном. Выход замкнут на массу, когда система находится в режиме тревоги. Допустимый ток нагрузки до 300 мА позволяет при необходимости параллельно подключить до 3-х типовых реле.



Схема 3. Способ управления клаксоном с использованием дополнительного реле



Схема 2. Способы подключения световой сигнализации.
Белого и белого/красного проводов в зависимости от требуемой полярности

КОРИЧНЕВЫЙ

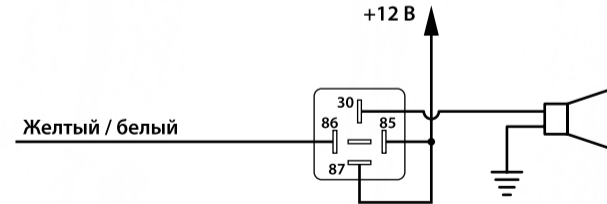
Коричневый провод — датчик багажного отделения. Вход предназначен для подключения концевого датчика багажного отделения. В то время, когда система стоит в режиме охраны, замыкание этого провода на массу вызовет мгновенный переход системы в режим тревоги.

ВНИМАНИЕ!

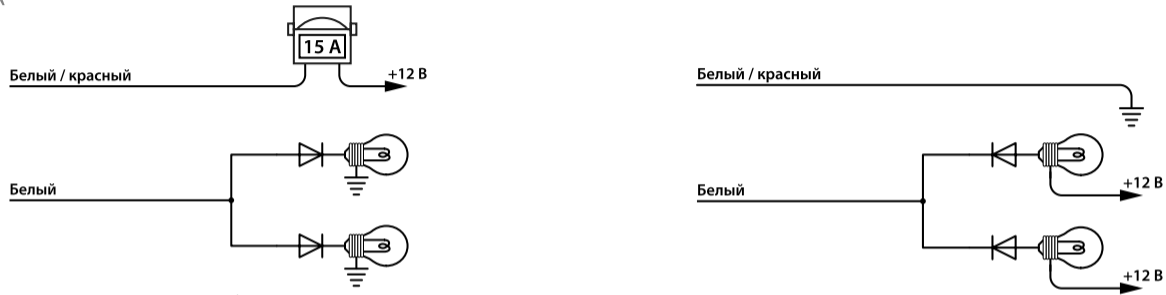
При покупке проверьте правильность заполнения гарантийного талона.

Фирма-производитель и поставщик системы не несут ответственности за любое игнорирование пунктов руководств по установке и эксплуатации, а также за ошибки, допущенные при установке.

Если возникли проблемы, связанные с функционированием системы, пожалуйста, незамедлительно обратитесь в сервисный центр для диагностики или за консультацией.

НАЗНАЧЕНИЕ PHARAON M7

Система PHARAON M7 предназначена для оповещения владельца мототранспортного средства, посредством звуковых и световых сигналов, о несанкционированном воздействии или о доступе к нему, а также для блокировки двигателя. Кроме того, возможно управление различными дополнительными устройствами. Температурный диапазон эксплуатации от -40°C до $+85^{\circ}\text{C}$ и исполнение корпуса IP-65 предусматривают размещение блока системы в любом месте мототранспортного средства, в том числе, допускает попадание на корпус воды. Для усиления противоугонных свойств рекомендуется разместить блок системы в таком месте, куда злоумышленнику будет трудно добраться снаружи.

Производитель оставляет за собой право вносить изменения в конструкцию системы в целях улучшения потребительских свойств

ОГЛАВЛЕНИЕ

Введение.....	2
Назначение PHARAON M7.....	3
Комплект поставки	6
Функции системы PHARAON M7	7
Программируемые функции системы	8
Технические параметры.....	9
Меры предосторожности при монтаже системы на мототранспортное средство	10
Установка моноблока системы	11
Установка СИД.....	12
Установка датчика багажного отделения.....	12
Назначение кнопок брелока.....	13
Постановка системы в режим охраны с брелока с сигналами сирены.....	15
Постановка системы в режим охраны с брелока без сигналов сирены	15
Режим тревоги	16
Функция защиты общественного порядка	17

ЖЕЛТЫЙ

Вход +12 В зажигание (аксессуары). Подключите этот провод к замку зажигания. На этом проводе должно появляться напряжение +12 В в положениях «АСС» и «ON» замка зажигания и не пропадать при вращении стартера.

БЕЛЫЙ/КРАСНЫЙ

+12 В питание световой сигнализации. Этот провод обеспечивает питание для реле световой сигнализации. При положительном управлении подсоединяется к линии бортовой сети, соединенной с положительным полюсом аккумулятора через предохранитель, рассчитанный на ток не более 15 А. При отрицательном управлении соединяется с массой.

БЕЛЫЙ

Выход импульсного сигнала управления световой сигнализацией. Этот провод обеспечивает мигание световой сигнализации от процессорного блока. Полярность сигнала на этом проводе зависит от точки подключения белого/красного провода. При использовании в качестве световой сигнализации указателей поворотов подключите цепи левого и правого бортов к этому проводу через диодную развязку. Используйте диоды с прямым током не менее 5 А и обратное напряжение не менее 40 В.

НАЗНАЧЕНИЕ ПРОВОДОВ

ЧЕРНЫЙ 1

Маркированный провод для подключения к аккумулятору. Подключите черный провод с маркировкой 1 к плюсовой клемме аккумулятора до штатных предохранителей мототранспортного средства.

ЧЕРНЫЙ 2

Маркированный провод для подключения к аккумулятору. Подключите черный провод с маркировкой 2 к минусовой клемме аккумулятора или к массе.

ЧЕРНЫЙ 6, ЧЕРНЫЙ 7

Маркированные провода — контакты нормально разомкнутого реле блокировки. Эти контакты замыкаются в режиме «снято с охраны» при наличии потенциала +12 В на желтом проводе.

Для создания дополнительных трудностей при попытке демонтажа системы эти провода одноцветные. Отключение любого из этих проводов приведет к размыканию контактов реле блокировки. Производитель рекомендует устанавливать реле блокировки в цепь питания топливного насоса или в цепь зажигания для обеспечения корректного функционирования режима Anti Car-Hijack.

Функция защиты от ложных срабатываний.....	17
Встроенный датчик наклона	17
Постановка системы в режим охраны с обходом датчика наклона.....	18
Снятие с охраны брелоком.....	19
Снятие с охраны брелоком без сигналов сирены	20
Автоматическая постановка в режим охраны	20
Режим пассивного иммобилайзера.....	21
Поиск мототранспортного средства	21
Многофункциональная кнопка VALET.....	22
Программирование брелоков.....	22
Снятие с охраны без брелока с вводом двузначного персонального PIN-кода	23
Программирование персонального PIN-кода (заводское значение «12»).....	25
Режим VALET	26
Режим ПАНИКА	27
Режим Anti Car-Hijack	27
Выход из режима Anti Car-Hijack.....	29

Энергонезависимая память состояния системы	30
Режимы сохранения заряда аккумулятора мототранспортного средства	30
Изменение значений программируемых функций	31
Подробное описание программируемых функций	34
Рекомендации по установке	38
Назначение проводов	40
Для заметок	44

КОМПЛЕКТ ПОСТАВКИ

При покупке системы убедитесь в комплектности поставки. Указанный комплект поставки является базовым и может быть расширен дополнительными компонентами в соответствии с пожеланием покупателя.

Наименование	Количество
Руководство по эксплуатации и установке.....	1
Процессорный блок со встроенной тревожной сиреной	1



РЕКОМЕНДАЦИИ ПО УСТАНОВКЕ СИСТЕМЫ ОХРАНЫ ДЛЯ МОТОТРАНСПОРТА PHARAON M7



Схема 1.
Общая схема подключения

Брелок (передатчик)	2
Кабель с 24-контактным герметичным разъемом, интегрированной антенной, кнопкой VALET и светодиодным индикатором	1
Упаковка	1
Гарантийный талон	1

ФУНКЦИИ СИСТЕМЫ PHARAON M7

- Влагозащищенная конструкция корпуса моноблока системы
- Встроенное в моноблок системы НР реле блокировки
- Встроенная в моноблок системы дополнительная аккумуляторная батарея
- Два 4-кнопочных брелока
- Раздельные каналы постановки/снятия с охраны
- Технология защиты от перехвата кода KEELQ™
- Программирование дополнительных брелоков (до четырех)
- Повышенная дальность работы брелоков, более 150 метров
- Режим ПАНИКА
- Защита от угона Anti Car-Hijack

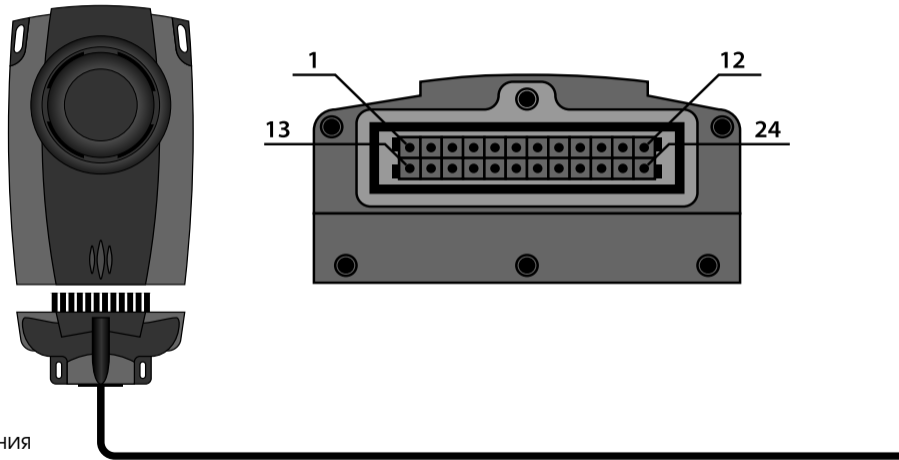
- Служебный режим VALET
- Персональный код отключения
- Аварийное отключение системы
- Сильноточный выход управления аварийной световой сигнализацией
- Слаботочный управляющий выход на штатный клаксон
- Встроенный датчик наклона с регулируемым порогом срабатывания
- Бесшумная постановка на охрану
- Автоматическая постановка на охрану
- Пассивная постановка на охрану
- Функция пассивного иммобилайзера
- Функция поиска транспортного средства
- Ограничение числа и длительности циклов тревоги
- Функции снижения энергопотребления и перехода в спящий режим
- Функции энергонезависимой памяти и программирования

ПРОГРАММИРУЕМЫЕ ФУНКЦИИ СИСТЕМЫ

- Порог срабатывания датчика наклона (1 градус/3 градуса)
- Автоматическая постановка на охрану (ВКЛ/ВЫКЛ)

ПРОГРАММИРУЕМАЯ ФУНКЦИЯ 8: «ВОЗВРАТ К ЗАВОДСКИМ УСТАНОВКАМ»

Эта программируемая функция позволяет установить заводское значение всех программируемых функций.



ВНИМАНИЕ!

При использовании функции возврата к заводским установкам персональный PIN-код меняется на заводское значение «12».

ПРОГРАММИРУЕМАЯ ФУНКЦИЯ 5: «ДЛИТЕЛЬНОСТЬ СИГНАЛА СИРЕНЫ В РЕЖИМЕ ТРЕВОГИ»

Эта программируемая функция позволяет установить продолжительность звучания сирены в одном цикле тревоги. Данная программируемая функция имеет два значения:

- 30 секунд (заводское значение)
- 60 секунд

ПРОГРАММИРУЕМАЯ ФУНКЦИЯ 6: «РЕЖИМ ПАНИКА»

Эта программируемая функция позволяет включить или выключить ввод системы в режим ПАНИКА длительным нажатием **кнопки 1** брелока. На возможность использования режима Anti Car-Hijack значение данной функции не влияет. Данная программируемая функция имеет два значения:

- Включена (заводское значение)
- Выключена

ПРОГРАММИРУЕМАЯ ФУНКЦИЯ 7: «ПАССИВНЫЙ ИММОБИЛАЙЗЕР»

Эта программируемая функция позволяет включить или выключить автоматическое активирование встроенного в моноблок системы нормально разомкнутого реле блокировки через 30 секунд после выключения зажигания. Данная программируемая функция имеет два значения:

- Включен (заводское значение)
- Выключен

- Сигналы сирены при постановке/снятии с охраны (ВКЛ/ВЫКЛ)
- Ограничение циклов тревоги с последующим обходом зоны, вызвавшей тревогу
- Регулируемая длительность звучания сирены в режиме тревоги (30 секунд/60 секунд)
- Режим ПАНИКА (ВКЛ/ВЫКЛ)
- Режим пассивного иммобилайзера (ВКЛ/ВЫКЛ)
- Возврат всех функций к заводским установкам

ТЕХНИЧЕСКИЕ ПАРАМЕТРЫ

Параметры/пределы	Не менее	Не более
Частота радиоканала (МГц)	433,92 ± 0,2 %	
Ток потребления основного блока в режиме охраны (мА)		10
Напряжение питания основного блока (В)	9	18
Тип элемента питания брелока	2 x CR2016	
Диапазон рабочих температур для блока (°С)	-40	+85
Диапазон рабочих температур для брелока (°С)	-15	+85
Среднее время работы брелока до замены элемента питания (месяцы) Параметр зависит от интенсивности использования	24	

Выходной ток по каналам:	
Световой индикации (А)	15
НР реле блокировки (А)	15
Управление внешним реле блокировки (мА)	-300
Управление внешним реле включения клаксона (мА)	-300

МЕРЫ ПРЕДОСТОРОЖНОСТИ ПРИ МОНТАЖЕ СИСТЕМЫ НА МОТОТРАНСПОРТНОЕ СРЕДСТВО

- Перед установкой системы внимательно изучите данное руководство
- Моноблок системы необходимо установить разъемом вниз. Перед входом в блок провода должны иметь провис. Соблюдение данной рекомендации исключает попадание влаги внутрь блока по поверхности проводов
- При прокладке проводов собирайте их в жгуты, защищайте изоляционной лентой и (или) пластиковой гофрированной трубкой. Для повышения скрытности установки рекомендуется выбирать защиту проводки системы подобную примененной в мототранспортном средстве, на которое она устанавливается
- Прокладка проводов подключения моноблока системы должна производиться в местах прокладки штатной проводки мототранспортного средства

ПРОГРАММИРУЕМАЯ ФУНКЦИЯ 3: «СИГНАЛЫ ПОДТВЕРЖДЕНИЯ СИРЕНЫ»

Эта программируемая функция позволяет включить или выключить короткие сигналы сирены при постановке и снятии с охраны. На включение сигналов сирены в режиме тревоги и сигналы диагностики значение данной функции не влияет. Данная программируемая функция имеет два значения:

- Включены (заводское значение)
- Выключены

ПРОГРАММИРУЕМАЯ ФУНКЦИЯ 4: « ЗАЩИТА ОТ ЛОЖНЫХ СРАБАТЫВАНИЙ»

Эта программируемая функция позволяет включить или выключить обход системой охраняемой цепи после трехкратного срабатывания и последующего невозвращения в нормальное состояние (неисправности датчика). Данная программируемая функция имеет два значения:

- Включена (заводское значение)
- Выключена

ПОДРОБНОЕ ОПИСАНИЕ ПРОГРАММИРУЕМЫХ ФУНКЦИЙ

ПРОГРАММИРУЕМАЯ ФУНКЦИЯ 1: «ЧУВСТВИТЕЛЬНОСТЬ ДАТЧИКА НАКЛОНА»

Вы можете настроить чувствительность датчика наклона в зависимости от Ваших требований.

Данная программируемая функция имеет два значения:

- 1 градус (заводское значение)
- 3 градуса

ПРОГРАММИРУЕМАЯ ФУНКЦИЯ 2: «АВТОМАТИЧЕСКАЯ ПОСТАНОВКА В РЕЖИМ ОХРАНЫ»

Эта программируемая функция позволяет включить или выключить автоматическую постановку в режим охраны. При включении автоматической постановки в режим охраны система автоматически будет вставать в режим охраны спустя 30 секунд после выключения зажигания или после снятия с охраны, если зажигание оставалось выключенным. Данная программируемая функция имеет два значения:

- Выключена (заводское значение)
- Включена

- При установке исполнительных устройств на подвижные части мототранспортного средства и при переходе от неподвижных частей прокладывайте провода только в специально предназначенных для этого трубках
- Не допускайте перегиба проводов через острые кромки металлических панелей
- При необходимости удлинить провод используйте провод такого же или большего сечения
- Моноблок системы и провода не должны препятствовать работе подвижных компонентов мототранспортного средства
- Не устанавливайте компоненты системы в местах сильного нагрева
- При установке датчика открытия багажного отделения свободный ход штока датчика должен быть не менее 5 мм. Это исключает ложное срабатывание датчика

УСТАНОВКА МОНОБЛОКА СИСТЕМЫ

Подсоедините кабель к моноблоку системы и зафиксируйте его тремя винтами. Выберите место для установки моноблока системы и закрепите его при помощи пластиковых стяжек или двусторонней липкой основы. При установке моноблока провод антенны радиоканала расположите как можно дальше от металлических панелей и жгутов проводки. Это обеспечит максимальную дальность управления системой. После установки и подключения моноблока системы его необходимо обучить коду брелока.

УСТАНОВКА СИД

Светодиодный индикатор (СИД) необходимо установить на приборной панели в отверстие. Он должен быть хорошо заметен снаружи мототранспортного средства и с места водителя. Для удобства установки корпус СИД сделан разборным.

УСТАНОВКА ДАТЧИКА БАГАЖНОГО ОТДЕЛЕНИЯ

Для охраны багажного отделения необходимо установить датчик (концевой выключатель). Этот датчик должен быть установлен на металлическую поверхность мототранспортного средства, имеющую хороший контакт с кузовом. Важно выбрать такое место, где исключается возможность проникновения и (или) скопления воды. Датчик может быть установлен с помощью скобы или в монтажном отверстии соответствующего размера. Помните, что при правильной установке подвижный шток датчика должен иметь свободный ход не менее 5 мм при закрытии багажного отделения. Датчик в багажном отделении не должен мешать погрузке и выгрузке багажа.

3	Сигналы подтверждения сирены	Есть	Нет
4	Защита от ложных срабатываний	Есть	Нет
5	Длительность сигнала в режиме тревоги	30 сек.	60 сек.
6	Режим ПАНИКА	Есть	Нет
7	Пассивный иммобилайзер	Есть	Нет
8	Возврат к заводским установкам		

- 3.** После того, как Вы выбрали программируемую функцию, у Вас есть 10 секунд, чтобы изменить ее значение. Для выбора заводского значения коротко нажмите кнопку 1 брелока. В подтверждение выбора Вы услышите один сигнал сирены. Для выбора пользовательского значения функции — кнопку 2. В подтверждение выбора Вы услышите два сигнала сирены. Вы можете менять значение выбранной функции бесконечное количество раз, поочередно нажимая указанные кнопки брелока
- 4.** Далее Вы можете выбрать другую функцию для изменения, но только с порядковым номером больше, чем у текущей. Для этого, не позже чем через 10 сек. после выполнения п. 3, с помощью кнопки VALET выберите нужную функцию (см. п. 2) и т. д.

Для выхода из режима программирования функций воспользуйтесь одним из следующих способов:

1. Выключите зажигание
2. Не предпринимайте никаких действий более 20-ти секунд
3. Нажмите и отпустите кнопку VALET более 8-ми раз

№	Функция	Заводское значение (кнопка 1)	Пользовательское значение (кнопка 2)
1	Чувствительность датчика наклона	1 градус	3 градуса
2	Автоматическая постановка в режим охраны	Нет	Есть

НАЗНАЧЕНИЕ КНОПОК БРЕЛОКА

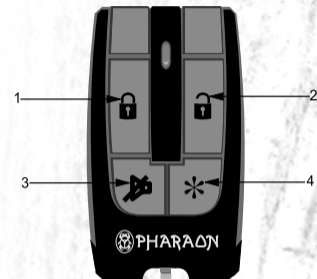

* нажать коротко — 0,5 сек.; нажать длнно — 2 сек.

Номер кнопки	Нажать*	Функция	Состояние системы
1	коротко	Постановка на охрану со звуковыми сигналами	Система снята с охраны, аксессуары (зажигание) выключены
		Прекращение звучания сирены без снятия с охраны	Система на охране, сигнал тревоги звучит
		Поиск мототранспортного средства	Система находится в режиме охраны
1	длнно	Режим «Паника»	Любое

2	коротко	Снятие с охраны/ отключение иммобилайзера	Система находится в режиме охраны
		Прекращение звучания сирены без снятия с охраны	Система находится в режиме охраны, сигнал тревоги звучит
3	коротко	Постановка на охрану без звуковых сигналов	Система снята с охраны, зажигание (аксессуары) выключено
		Поиск мототранспортного средства без звуковых сигналов	Система находится в режиме охраны
3	длинно	Включение/выключение режима Anti Car-Hijack	Система снята с охраны, зажигание (аксессуары) включено
4	длинно	Включение/выключение режима VALET	Система снята с охраны, зажигание (аксессуары) включено
4 затем 1	послед-но в течение 3-х сек.	Постановка на охрану со звуковыми сигналами с отключением датчика наклона	Система снята с охраны, зажигание (аксессуары) выключено
4 затем 3	послед-но в течение 3-х сек.	Постановка на охрану без звуковых сигналов с отключением датчика наклона	Система снята с охраны, зажигание (аксессуары) выключено

1. Через 24 часа СИД будет мигать с частотой в 2 раза реже, чем обычно, после 48 часов СИД будет мигать с частотой в 4 раза реже, чем обычно
2. Если в течение 96 часов не было никаких действий (снятие с охраны или тревоги), система вводит режим бездействия. В режиме бездействия система включает датчик наклона на 80 мс и выключает на 920 мс в одном цикле работы, приемник (радиочастотный модуль) включается на 80 мс и выключается на 200 мс в одном цикле работы

Для выхода из режима бездействия включите зажигание, сирена прозвучит 10 раз в течение 5-ти секунд. После этого снимите систему с охраны с брелока или введя двухзначный PIN-код.

ИЗМЕНЕНИЕ ЗНАЧЕНИЙ ПРОГРАММИРУЕМЫХ ФУНКЦИЙ

Система имеет 8 программируемых функций для удобства ее эксплуатации и инсталляции. Для входа в режим изменения функций выполните действия, описанные ниже:

1. Снимите систему с охраны и в течение 8-ми секунд включите зажигание. Три раза коротко нажмите кнопку VALET, затем нажмите ее и удерживайте нажатой до тех пор, пока не услышите 1 короткий сигнал сирены. Это подтверждает, что вы вошли в режим программирования. Чтобы приступить к выбору программируемых функций, отпустите кнопку VALET
2. Далее у вас есть не более 10-ти секунд, чтобы начать выбор функций для изменения. Для выбора функции коротко нажмите кнопку VALET количество раз, соответствующее ее номеру в таблице. В момент отпускания кнопки система подает короткие сигналы сирены

случае будет возможно только посредством алгоритма аварийного снятия без брелока с вводом двухзначного персонального PIN-кода. Если Вы не уверены, что точно знаете персональный PIN-код, то перед проверкой работы данного режима попробуйте снять систему с охраны без брелока.

ЭНЕРГОНЕЗАВИСИМАЯ ПАМЯТЬ СОСТОЯНИЯ СИСТЕМЫ

Система имеет независимую от состояния питания память. Это позволяет при отключении от аккумулятора мототранспортного средства и разряде внутренней аккумуляторной батареи сохранять коды брелоков, персональный PIN-код и значения программируемых функций. Гарантированное время сохранения информации — более 10 лет.

РЕЖИМЫ СОХРАНЕНИЯ ЗАРЯДА АККУМУЛЯТОРА МОТОТРАНСПОРТНОГО СРЕДСТВА

Для снижения потребляемого тока система периодически включает и выключает приемник (радиочастотный модуль) по циклу: 80 мс включено и 200 мс выключено. Если приемник обнаруживает радиосигнал брелока, то система включает приемник постоянно на 10 секунд. Если система поставлена в режим охраны и не предпринимается никаких действий (снятие с охраны, включение зажигания и т. д.) и система не входит в режим тревоги от какого-либо воздействия, то для снижения собственного энергопотребления и недопущения разряда аккумулятора мототранспортного средства система поэтапно перейдет в режим бездействия:

ПОСТАНОВКА СИСТЕМЫ В РЕЖИМ ОХРАНЫ С БРЕЛОКА С СИГНАЛАМИ СИРЕНЫ

Выключите зажигание, закройте багажное отделение. Нажмите **кнопку 1** брелока для постановки системы в режим охраны. Сирена включится один раз, световая сигнализация вспыхнет один раз, НР реле блокировки разомкнется и светодиодный индикатор (СИД) начнет мигать один раз в секунду, указывая на то, что система находится в режиме охраны. Если при постановке системы в режим охраны не закрыто багажное отделение, то через несколько секунд Вы услышите четыре коротких сигнала сирены, световая сигнализация вспыхнет четыре раза. Светодиодный индикатор (СИД) начнет мигать по циклу: 2 вспышки — пауза, 2 вспышки — пауза и т. д. Система встанет в режим охраны в обход этой цепи. Как только работа цепи восстановится, она будет автоматически взята под охрану. Если при постановке системы в режим охраны аккумулятор мототранспортного средства разряжен, то через несколько секунд Вы услышите четыре коротких сигнала сирены, световая сигнализация вспыхнет четыре раза. Светодиодный индикатор (СИД) начнет мигать по циклу: 4 вспышки — пауза, 4 вспышки — пауза и т. д. При полностью разряженном или отключенном аккумуляторе мототранспортного средства поставить систему в режим охраны нельзя.

ПОСТАНОВКА СИСТЕМЫ В РЕЖИМ ОХРАНЫ С БРЕЛОКА БЕЗ СИГНАЛОВ СИРЕНЫ

Выключите зажигание, закройте багажное отделение. Чтобы временно выключать сигналы сирены при постановке на охрану коротко нажмите **кнопку 3** брелока. Сигналы подтверждения будут отключены для этой одной операции и последующего снятия с охраны. Световая сигнализация вспыхнет один раз,

HP реле блокировки разомкнется и светодиодный индикатор (СИД) начнет мигать один раз в секунду, указывая на то, что система находится в режиме охраны. Звукового подтверждения постановки на охрану не будет, тем не менее, звуковая сигнализация об обходе охраняемых цепей (датчика багажного отделения или датчика наклона) сохраняется.

РЕЖИМ ТРЕВОГИ

Система немедленно перейдет в режим тревоги при попытке включить зажигание, открыть багажное отделение, при толчке/ударе по мототранспортному средству или изменении угла его наклона (перемещении). При этом световая сигнализация будет мигать, сирена будет непрерывно звучать в течение 30-ти секунд (или 60-ти секунд, если выбрано пользовательское значение программируемой функции 5), после чего система снова перейдет в режим охраны. Если причина, вызвавшая срабатывание системы не устранена, то после окончания третьего 30-секундного (или 60-секундного) цикла тревоги система встанет в режим охраны с обходом этой цепи. Система также войдет в режим тревоги, если отключить ее от аккумулятора мототранспортного средства. Сирена будет звучать, используя внутренний аккумулятор системы. Для прекращения тревоги нажмите **кнопку 1** или **кнопку 2** брелока.

Шаг 5. Подача топлива будет заблокирована постоянно после выключения зажигания, сирена будет звучать, а световая сигнализация мигать в течение 3-х минут. Если снова включить зажигание, не выходя из режима Anti Car-Hijack, сирена будет звучать, а световая сигнализация снова мигать.

ВЫХОД ИЗ РЕЖИМА ANTI CAR-HIJACK

Если перед шагом 4 **кнопку 3** брелока удерживать нажатой в течение 2-х секунд, система выйдет из режима Anti Car-Hijack. Сирена прозвучит четыре раза, а аварийная сигнализация мигнет четыре раза. После начала шага 4 для выхода из режима Anti Car-Hijack примените процедуру снятия с охраны с вводом двухзначного PIN-кода.



ВНИМАНИЕ!

Режим Anti Car-Hijack не является повседневно используемым. Он предусматривает возможность блокирования двигателя мототранспортного средства во время движения, что может повлечь за собой нарушение безопасности движения. Ответственность за применение данного режима системы полностью возлагается на владельца мототранспортного средства.

После того как двигатель мототранспортного средства будет заблокирован в результате выполнения функции Anti Car-Hijack, система перейдет в режим охраны, однако управление системой посредством брелока будет исключено. Снять систему с режима охраны в этом

мототранспортного средства во время движения. В случае опасности насильственного захвата мототранспортного средства, чтобы активизировать режим Anti Car-Hijack, при включенном зажигании нажмите **кнопку 3** брелока на 2 секунды.

Режим Anti Car-Hijack включается в несколько этапов:

Шаг 1. Первые 15 сек., ничего не происходит

Шаг 2. С 16 до 45 сек., СИД медленно мигнет

Шаг 3. С 46 до 70 сек., СИД быстро мигнет, сирена прерывисто прозвучит раз в 2 секунды

Шаг 4. С 71 секунды, сирена будет звучать непрерывно, световая сигнализация гореть непрерывно.

После начала шага 4 система перестанет реагировать на сигналы брелока.

Подача топлива будет постепенно заблокирована в несколько этапов:

Топливный насос блокируется на 1 секунду, затем запускается на 1 секунду

Топливный насос блокируется на 1 секунду, затем запускается на 1 секунду

Топливный насос блокируется на 2 секунды, затем запускается на 1 секунду

Топливный насос блокируется на 2 секунды, затем запускается на 1 секунду

Топливный насос блокируется на 3 секунды, затем запускается на 1 секунду

Топливный насос блокируется на 3 секунды, затем запускается на 1 секунду

Топливный насос блокируется на 4 секунды, затем запускается на 1 секунду

Топливный насос блокируется на 4 секунды, затем запускается на 1 секунду

Далее топливный насос будет блокироваться на 5 секунд и запускаться на 1 секунду.

ФУНКЦИЯ ЗАЩИТЫ ОБЩЕСТВЕННОГО ПОРЯДКА

Максимальное время, в течение которого система может находиться в режиме тревоги при срабатывании одной из охраняемых цепей ограничено тремя 30-секундными (или 60-секундными) циклами в течение 60-ти минут. После трех циклов тревоги система встанет в режим охраны с обходом этой цепи на последующие 60 минут.

ФУНКЦИЯ ЗАЩИТЫ ОТ ЛОЖНЫХ СРАБАТЫВАНИЙ

Если в течение 60-ти минут система трижды входила в режим тревоги от срабатывания одной из охраняемых цепей, то включится обход этой цепи в течение последующих 60-ти минут.

Если за это время новых срабатываний обходной цепи не последовало, то эта цепь снова будет принята под охрану. Если за время 60-минутного обхода цепи новые срабатывания были, система отложит принятие под охрану этой цепи еще на 60 минут и т. д. Данный режим включен по умолчанию (заводское значение программируемой функции 4) и может быть выключен установкой программируемой функции 4 в пользовательское значение.

ВСТРОЕННЫЙ ДАТЧИК НАКЛОНА

Датчик наклона запоминает положение мототранспортного средства в пространстве через 15 секунд после постановки системы на охрану. Датчик наклона имеет 2 порога: 1° (по умолчанию) или 3° (в зависимости от значения программируемой функции 1). В них может корректироваться уровень

обнаружения наклона. Датчик наклона в состоянии обнаружить наклон по осям X, Y, Z независимо от температурных колебаний и позиционирования системы при установке на мототранспортное средство. Когда мототранспортное средство наклоняется, система переходит в режим тревоги. После каждого 30-секундного (или 60-секундного) цикла тревоги система запоминает новое положение мототранспортного средства. При прекращении нажатием **кнопки 1** или **2** брелока тревоги, вызванной сработавшим датчиком наклона, датчик запоминает положение мототранспортного средства в момент прекращения тревоги. Если при постановке на охрану мототранспортное средство находится в неустойчивом положении, система не сможет запомнить его положение до тех пор, пока оно не будет находиться в покое не менее 5-ти секунд. Система при постановке в режим охраны не обходит датчик наклона, он принимается под охрану автоматически.

ПОСТАНОВКА СИСТЕМЫ В РЕЖИМ ОХРАНЫ С ОБХОДОМ ДАТЧИКА НАКЛОНА

В положении «снято с охраны» коротко нажмите **кнопку 4** брелока, затем в течение 3-х секунд **кнопку 1**. Сирена зазвучит 1 раз, световая сигнализация вспыхнет 1 раз, подтверждая постановку на охрану. Затем через 3 секунды Вы услышите 4 звука сирены для индикации отключения датчика наклона. Световая сигнализация также вспыхнет 4 раза.

В положении «снято с охраны» коротко нажмите **кнопку 4** брелока, затем в течение 3-х секунд **кнопку 3**. Световая сигнализация вспыхнет 1 раз, подтверждая постановку на охрану, сирена звучать не будет. Затем через 3 секунды Вы услышите 4 звука сирены для индикации отключения датчика наклона. Световая сигнализация также вспыхнет 4 раза.

Для включения режима VALET:

1. Снимите систему с охраны
2. Включите зажигание
3. Нажмите **кнопку 4** брелока на 2 секунды
4. СИД засветится постоянно, подтверждая, что система находится в режиме VALET.

Для выхода из режима VALET:

1. Включите зажигание
2. Нажмите кнопку 4 брелока на 2 секунды
3. СИД погаснет, подтверждая, что система вышла из режима VALET.

РЕЖИМ ПАНИКА

Нажмите **кнопку 1** брелока в течение 2-х секунд, чтобы включить режим ПАНИКА. Сирена будет звучать и лампы будут мигать в течение 30-ти секунд для того, чтобы привлечь внимание к Вашему мототранспортному средству. Для выхода из режима ПАНИКА коротко нажмите **кнопку 1** или **кнопку 2** брелока.

РЕЖИМ ANTI CAR-HIJACK

Режим Anti Car-Hijack дает возможность предотвратить попытку завладеть транспортным средством насильственным путем. Он предусматривает возможность поэтапного блокирования двигателя

Этап 2. Программирование нового персонального кода

1. Включите зажигание, СИД начнет мигать. Отсчитайте количество вспышек, соответствующее первой цифре нового персонального кода и выключите зажигание. Сирена короткими сигналами подтвердит первую выбранную цифру нового персонального кода
2. Включите зажигание, СИД снова начнет мигать. Отсчитайте количество вспышек, соответствующее второй цифре нового персонального кода и выключите зажигание. Сирена короткими сигналами подтвердит вторую выбранную цифру нового персонального кода

После выбора второй цифры персонального кода новый код будет записан в энергонезависимую память процессорного блока. В случае невыполнения хотя бы одного пункта этого раздела в памяти процессорного блока останется прежний персональный код.

РЕЖИМ VALET

Режим VALET служит для длительного отключения охранных функций системы при передаче мототранспортного средства на техническое обслуживание. Индикацией включения режима VALET является постоянное свечение светодиодного индикатора (СИД). В режиме VALET отключается функция пассивного иммобилайзера.

СНЯТИЕ С ОХРАНЫ БРЕЛОКОМ

Чтобы снять систему с охраны коротко нажмите **кнопку 2**. Вы услышите два коротких сигнала сирены, световая сигнализация вспыхнет два раза, светодиодный индикатор (СИД) погаснет. Если система до снятия с охраны входила в режим тревоги на полный цикл, то Вы услышите три коротких сигнала сирены, световая сигнализация вспыхнет три раза, светодиодный индикатор (СИД) будет мигать определенное количество раз через паузу, указывая на причину, вызвавшую срабатывание системы.

Характер вспышек СИД	Датчик, вызвавший тревогу
1 раз — пауза, 1 раз — пауза... и т. д.	Датчик наклона
2 раза — пауза, 2 раза — пауза... и т. д.	Датчик багажного отделения
3 раза — пауза, 3 раза — пауза... и т. д.	Зажигание
3 раза — пауза, 3 раза — пауза... и т. д.	Отключение или разряд аккумулятора

Информация о датчиках, вызвавших переход системы в режим тревоги, сохраняется в памяти системы до тех пор, пока не будет включено зажигание или система не будет снова поставлена в режим охраны.

СНЯТИЕ С ОХРАНЫ БРЕЛОКОМ БЕЗ СИГНАЛОВ СИРЕНЬ

Нажмите **кнопку 2** брелока. Если система была поставлена в режим охраны без сигналов сирены (**кнопкой 3** брелока), то при снятии с охраны также не будет сигналов сирены. Световая сигнализация вспыхнет два раза, если система не входила в режим тревоги, или три раза, если входила.

АВТОМАТИЧЕСКАЯ ПОСТАНОВКА В РЕЖИМ ОХРАНЫ

Система может быть запрограммирована на автоматическую постановку в режим охраны без сигнала брелока. Для этого необходимо установить пользовательское значение программируемой функции 2. Система автоматически будет вставать в режим охраны спустя 30 секунд после выключения зажигания или после снятия с охраны, если зажигание оставалось выключенным. О включении таймера обратного отсчета свидетельствует быстрое мигание СИД. Сирена включится один раз, световая сигнализация вспыхнет один раз, спустя двадцать секунд после того, как включился таймер обратного отсчета. Система в этот момент еще не встала в режим охраны. Предварительный сигнал сирены дает Вам 10-секундное предупреждение до постановки на охрану. Система встанет на охрану на 30-й секунде, но сирена звучать не будет. Если после выключения зажигания или снятия с охраны багажное отделение осталось открытым, то система автоматически встанет в режим охраны через 30 секунд после того, как багажное отделение будет закрыто. Предварительный сигнал сирены и световой сигнализации при этом также последуют через 20 секунд после закрывания багажного отделения. Состояние датчика наклона не оказывает влияния на процесс автоматической постановки в режим охраны.

ПРОГРАММИРОВАНИЕ ПЕРСОНАЛЬНОГО PIN-КОДА (ЗАВОДСКОЕ ЗНАЧЕНИЕ «12»)

Вы можете запрограммировать свой персональный код. Каждая цифра персонального кода может иметь значение от «1» до «9», значение «0» неприемлемо. Для программирования персонального кода система должна быть снята с охраны. Вы должны знать предыдущий персональный код, в случае если он был запрограммирован. Программирование нового персонального кода состоит из двух этапов. Этап 1 — ввод ранее запрограммированного кода (заводское значение «12»). Этап 2 — программирование нового персонального кода. Время выполнения каждого пункта ограничено и составляет 8 секунд. Ваше бездействие более 8-ми сек. на любом этапе (пункте) приведет к выходу из режима программирования и возврату к прежнему значению персонального кода.

Этап 1. Ввод ранее запрограммированного кода (заводское значение «12»)

1. Снимите систему с охраны
2. Включите зажигание
3. В течение 8-ми сек. нажмите скрытую кнопку VALET 5 раз
4. По окончании 8-ми сек. СИД загорится в течение ~ 5-ти сек. Это означает, что система готова к вводу персонального кода
5. После того как СИД начнет мигать, отсчитайте количество вспышек, соответствующее первой цифре персонального кода и выключите зажигание
6. Включите зажигание, СИД снова начнет мигать. Отсчитайте количество вспышек, соответствующее второй цифре персонального кода и выключите зажигание

4. После того, как СИД начнет мигать, отсчитайте количество вспышек, соответствующее первой цифре персонального кода и выключите зажигание
5. Включите зажигание, отсчитайте количество вспышек СИД, соответствующее второй цифре персонального кода, и выключите зажигание

Сирена выключится, световая сигнализация перестанет вспыхивать, Вы услышите 4 коротких сигнала сирены. Теперь Вы можете снова включить зажигание. Таким же способом можно вывести систему из режима пассивного иммобилайзера. В этом случае система не будет входить в режим тревоги при включении зажигания.



ВНИМАНИЕ!

Если PIN-код был введен неправильно, система вернется к ранее запрограммированному значению PIN-кода.

Каждая цифра кода должна быть в пределах от «1» до «9», значение «0» неприемлемо.

Неправильный ввод кода выводит систему из режима снятия с охраны.

Если СИД вспыхнет больше 15-ти раз без каких-либо действий, то система выйдет из режима снятия с охраны с помощью PIN-кода.

РЕЖИМ ПАССИВНОГО ИММОБИЛАЙЗЕРА

Иммобилайзер (внутреннее нормально разомкнутое реле блокировки) автоматически активируется через 30 секунд после выключения зажигания или снятия с охраны, если закрыто багажное отделение. При этом светодиодный индикатор (СИД) не светится, сигналов сирены и световой сигнализации нет. При включении зажигания внутреннее реле блокировки остается разомкнутым, не позволяя завести двигатель. Для выхода из режима пассивного иммобилайзера коротко нажмите **кнопку 2** брелока или проведите процедуру снятия с охраны без брелока с вводом двузначного персонального PIN-кода (см. стр. 23). Вы услышите два коротких сигнала сирены, световая сигнализация вспыхнет два раза.



ВНИМАНИЕ!

Когда система находится в режиме пассивного иммобилайзера, функция включения режима VALET не доступна.

ПОИСК МОТОТРАНСПОРТНОГО СРЕДСТВА

Когда система находится в режиме охраны, нажмите **кнопку 1**, сирена включится один раз, световая сигнализация вспыхнет 10 раз для поиска мототранспортного средства. Если вместо **кнопки 1** нажать **кнопку 3**, то система войдет в режим поиска без сигнала сирены. Световая сигнализация вспыхнет 10 раз, но сирена звучать не будет. Чтобы выйти из режима поиска, нажмите **кнопку 2** и снимите систему с охраны.

МНОГОФУНКЦИОНАЛЬНАЯ КНОПКА VALET

Многофункциональная кнопка VALET служит для:

1. Программирования новых брелоков
2. Аварийного отключения системы в случае утери брелока
3. Долговременного отключения системы при необходимости технического обслуживания мототранспортного средства на сервисной станции (режим VALET)
4. Изменения персонального PIN-кода
5. Изменения значений программируемых функций



ВНИМАНИЕ!

Требуйте, чтобы после установки системы Вам показали, где находится скрытая кнопка VALET и объяснили, как ей пользоваться.

ПРОГРАММИРОВАНИЕ БРЕЛОКОВ

Снимите систему с охраны, включите зажигание, нажмите кнопку VALET 10 раз в течение 8-ми секунд, — сирена будет звучать 3 раза, система войдет в режим программирования брелоков. Нажмите любую кнопку брелока: для подтверждения внесения в память сирена будет звучать столько раз,

сколько соответствует номеру данного брелока. Например, если первый брелок запрограммирован, то сирена будет звучать один раз. Если запрограммирован второй брелок, то сирена будет звучать дважды, и т. д. Всего можно запрограммировать до 4-х брелоков.

ПРИМЕЧАНИЕ

При попытке запрограммировать пятый брелок первый будет удален из памяти системы. Для выхода из режима программирования брелоков выключите зажигание или не предпринимайте никаких действий в течение 8-ми секунд.

СНЯТИЕ С ОХРАНЫ БЕЗ БРЕЛОКА С ВВОДОМ ДВУЗНАЧНОГО ПЕРСОНАЛЬНОГО PIN-КОДА

Вы можете снять систему с режима охраны в случае, когда брелок утерян или поврежден, а также при разряде элемента питания брелока:

1. Включите зажигание. Система перейдет в режим тревоги, включится сирена, световая сигнализация начнет мигать
2. В течение 8-ми сек. нажмите скрытую кнопку VALET 5 раз
3. По окончании 8-ми сек. СИД загорится в течение ~ 5-ти сек. Это означает, что система готова к вводу персонального кода